

Compresseur / *Compressor*
Code tension / *Voltage code* : T

TAJ5515E

Conditionnement d'air
Air conditioning (A.C.)

400-440V / 50-60Hz - 3~

R22

N° 331JL-T - ind a

Conditions <i>Conditions</i>	fréquence <i>frequency</i>	Prod frigorifique nominale / <i>nominal refrigerating capacity</i>			Puis. sonore <i>Sound level</i>
		Watts	Kcal/h	BTU/h	
Standard	50 Hz	3631	3123	12382	65 dBA
Standard	60 Hz	4265	3668	14544	
Cecomaf	50 Hz	3071			
Cecomaf	60 Hz	3618			

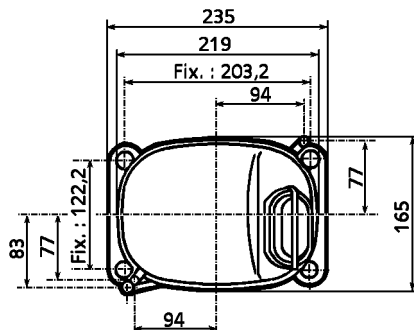
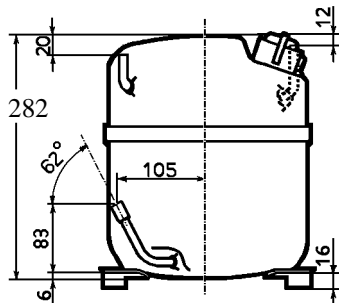

Cylindrée / *Displacement* : 25,95 cm³
Poids net / *Net weight* : 21 Kg
Charge en huile / *Oil charge* : 887 cm³
Type d'huile / *Oil type* : Minérale / *Mineral*
Détente / *Expansion device* : Capillaire/Détendeur
Capillary/Exp° valve
Refroidissement / *Cooling* : Ventilé / *Forced*

Résistance à 20° C / *Windings resistances at 20° C*
 Phases 1,2,3. / *Phase Nr 1,2,3* : 11,4 Ohms

Intensité / *Current*
 nom. / *Rated current RLA* : 2,7 / 2,9 A
 max. / *Max current* : 3,7 / 3,7 A
 dém. / *Start current LRA* : 18 / 18 A

Ap. Electrique / *Electrical equipment* : TRI

Protecteur / *Overload*: Interne / *Internal*

2 Protecteurs Ext. / *Ext. Protectors* : MRT56AMN
 Temporisation / *Time check* : 7,5s - 14s / 10,2 A
 T° ouverture / *Opening temp.*: 120° C
 fermeture / *Closing temp.* : 69° C
 Option / *optional* : T0600

Pour conduites Ø ext / *For tubing O.D.*

Aspiration <i>Suction</i>	Refoulement <i>Discharge</i>	Charge <i>Process</i>
12,7 (1/2")	7,9 (5/16")	6,35 (1/4")



TAJ5515E

Tension T - 400V 50Hz/440V 60Hz

R22

N° 331JL-T Ind a

Température ambiante : 35 °C
Sous-refroidissement liquide : 8,5 K
Sortie évap./gaz aspirés : 11 K

— : Courbes à 50 Hz
- - - : Courbes à 60 Hz

Température de condensation

A: 45 °C
B: 54,5 °C
C: 60 °C
D: 65 °C

