

Groupe de condensation / *Condensing unit*  
Code tension / *Voltage code* : TZ

**TFHT4531ZHR-TZ**

Froid commercial et industriel positif (HP)  
*Commercial & industrial application (HBP)*

400-440V / 50-60Hz - 3~

R404A

N°5147-VR ind a

Conditions <i>Conditions</i>	fréquence <i>frequency</i>	Prod frigorifique nominale° / <i>nominal refriger<sup>ing</sup> capacity °</i>			Puis. sonore <i>Sound level</i>
		Watts	Kcal/h	BTU/h	
EN13215*	50 Hz	6749	5804	23028	81 dBA ISO 3745 / ISO 3743-1

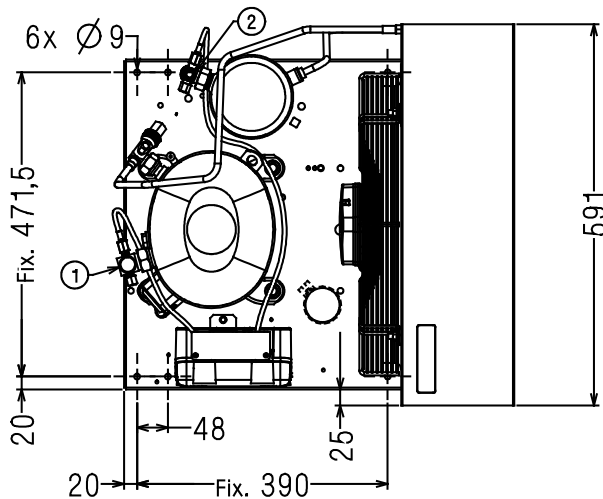
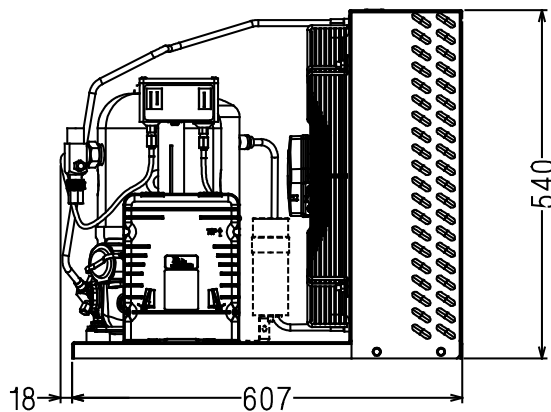

**Poids net / Net weight :** 69 Kg  
**Détente / Expansion device :** Détendeur  
*Expansion valve*  
**Débit d'air / Air flow :** 3670 / 4050 m³/h  
**Intensité / Current**  
*nom. / Rated current RLA :* 6.4 / 7.2 A  
*max. / Max current :* 9.3 / 10.6 A  
*dém. / Start current LRA :* 29 / 33 A

**Ap. Electrique / Electrical equipment :** TRI

**Fiche technique compresseur / Compressor technical data sheet :** 226JU-T

**Ventilateur / Fan motor :**  
*Vitesse / R.P.M :* 1360 / 1520 tr/min  
*Puis. absorbée / Power input :* 280 / 385 W  
*Diam. hélice / Fan blade dia. :* Ø 420 mm  
*Protection / Protection :* Protecteur/Overload IP54

**Condenseur / Condenser :** M420/20000

**Réservoir de liquide / Receiver :**  
*Volume / Capacity :* 3.9 L  
*PMS / Max. service pressure :* 32 Bars

**Grille / Fan guard :** maille < à 8mm  
*Grid space < 8mm*

\* EN13215: T° Amb. +32°C / T° évap. 5°C / T° gas aspirés. +20°C / Sous refroidissement. 3K

\* EN 13215 : Amb. T° +32°C / Evap. T° 5°C / Return gas T° +20°C / Subcooling. 3K.

Pour conduites Ø ext / *For tubing O.D.*

<b>Aspirat° 1 / Suction 1</b>	Vanne Orientable / Rotalock Valve	22.2 (7/8")	à Braser/Brazed
<b>Départ liquide 2 / Liquid line 2</b>	Vanne Orientable / Rotalock Valve	12.7 (1/2")	à Braser/Brazed

Les caractéristiques données dans cette fiche technique peuvent évoluer sans avis préalable, avec les améliorations que 'Tecumseh' entend toujours apporter à sa production.  
 'Tecumseh', in a constant endeavour to improve its products reserves the right to change any information contained in this leaflet without prior warning.



